

Transparanten

In dit onderwerp wordt het volgende besproken:

- "Richtlijnen voor transparanten" op pagina 2-46
- "Transparanten afdrukken vanuit lade 1 (MPT) of lade 6" op pagina 2-46
- "Afdrukken op transparanten vanuit laden 2-5" op pagina 2-47

U kunt transparanten in iedere lade plaatsen. Ze zijn uitsluitend geschikt voor enkelzijdig afdrukken. Als u Xerox transparanten wilt bestellen, neemt u contact op met uw plaatselijke leverancier.

Richtlijnen voor transparanten

- Verwijder al het papier voordat u transparanten in de lade plaatst.
- Laad geen transparanten boven de vullijn. Dit kan een papierstoring veroorzaken.
- Neem transparanten met beide handen bij de randen vast om te voorkomen dat er vingerafdrukken en vouwen ontstaan, waardoor de afdrukkwaliteit kan verminderen.
- Gebruik geen transparanten met stroken langs de zijkanten.
- Pas voor alle laden de papiersoort aan via het voorpaneel.
- Gebruik Xerox transparanten. Bij andere transparanten kan de afdrukkwaliteit variëren.

Ga naar [Documentatie/Afdrukken/Ondersteund papier](#) op de *Cd-rom met gebruikersdocumentatie* voor meer informatie over papiersoorten, -gewichten en -formaten.

Transparanten afdrukken vanuit lade 1 (MPT) of lade 6

1. Waaier de transparanten uit om bladen die aan elkaar geplakt zitten, los te maken.

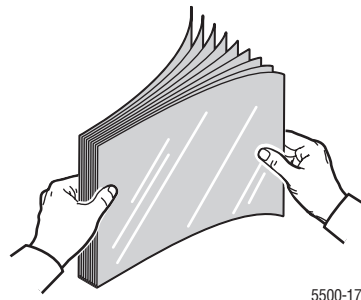

5500-170

2. Plaats de transparanten met de lange zijde eerst in lade 1 (MPT) of lade 6.

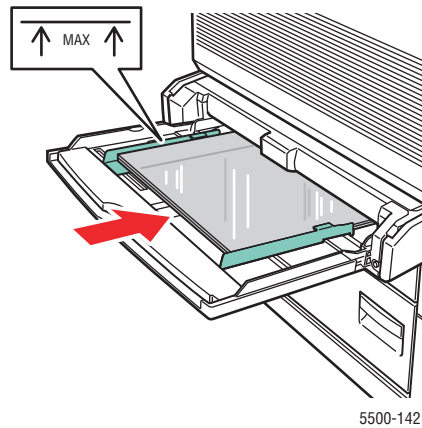

Lade 1 (MPT): lange zijde eerst

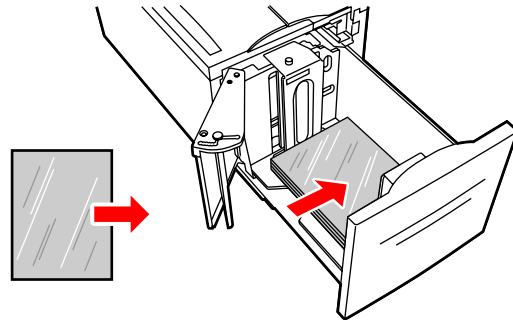

Lade 6: lange zijde eerst

Opmerking

Laad het papier niet boven de vullijn in de lade.

3. Pas de papiergeleiders indien nodig aan het formaat van de transparanten aan.
4. Als op het voorpaneel van de printer een bericht verschijnt, drukt u op de knop **OK** om de gemarkeerde papiersoort en het formaat te accepteren. Voer het volgende uit als u het papierformaat of de soort heeft gewijzigd:
 - a. Selecteer **Wijzigen** en druk op de knop **OK**.
 - b. Selecteer **Transparant** en druk op de knop **OK**.
 - c. Selecteer het papierformaat en druk op de knop **OK** om de keuze op te slaan.
5. Selecteer **Transparant** als de papiersoort of geef de lade op die u gebruikt als de papierbron in het printerstuurprogramma.

Afdrukken op transparanten vanuit laden 2-5

1. Waai de transparanten uit om bladen die aan elkaar geplakt zitten, los te maken.

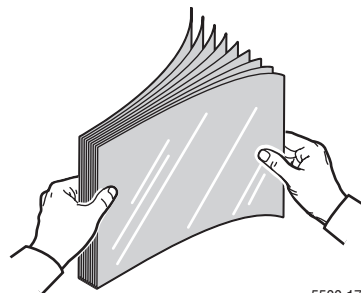

2. Plaats de transparanten (bij voorkeur met lange zijde eerst) in lade 2, 3, 4, of 5.

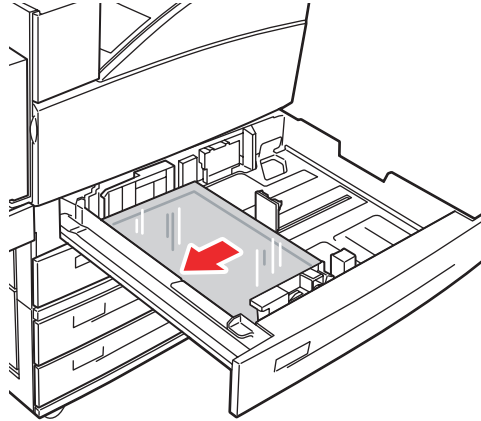

5500-143

Opmerking

Laad het papier niet boven de vullijn in de lade.

3. Pas de papiergeleiders aan het formaat van de transparanten aan.
4. Als op het voorpaneel van de printer een bericht verschijnt, drukt u op de knop **OK** om de gemarkeerde papiersoort en het formaat te accepteren. Voer het volgende uit als u het papierformaat of de soort heeft gewijzigd:
 - a. Selecteer **Wijzigen** en druk op de knop **OK**.
 - b. Selecteer **Transparant** en druk op de knop **OK**.
 - c. Selecteer het papierformaat en druk op de knop **OK** om de keuze op te slaan.
5. Selecteer **Transparant** als de papiersoort of geef de lade op die u gebruikt als de papierbron in het printerstuurprogramma.